

21 decembrie

ORA  
8:07

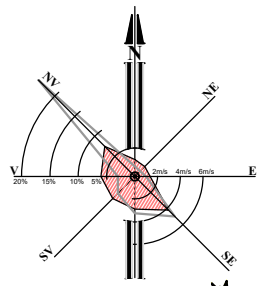

21 decembrie

ORA  
10:00

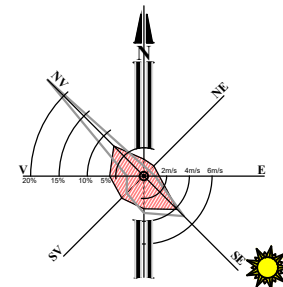

21 decembrie

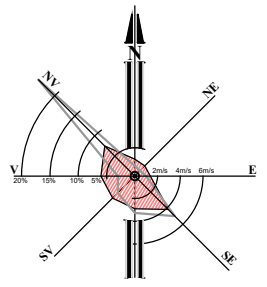

ORA  
9:00



21 decembrie

ORA  
11:00

- Însorirea pe laturile de S-E, S-V ale blocului propus este în intervalul 11:00 - 15:40.  
 - Clădirea existentă P+2E (Complexul Comercial Asia Shopping) din str. Calea Națională nu este afectată din punctul de vedere al însoririi de blocul propus.  
 - Se respectă Ordinului 119 / 2014 privind "Amplasarea clădirii destinate locuințelor asigură însorirea acestora pe o durată de minimum 1,½ ore la solstițiu de iarnă, a încăperilor de locuit din clădire și din locuințele învecinate" în corelare cu NP 057-02, Anexa 3.4 (D)1.1. din ORDINUL nr. 1383 din 24.09.2002 al Ministerului Lucrărilor Publice, Transporturilor și Locuinței, privind durata minimă de însorire de 2 ore pentru cel puțin una din încăperile de locuit, într-o zi de referință ( 21 feb. sau 21 oct.).

URBANIST COORDONATOR	arh. Botez Dan Octavian		C D E	
VERIFICATOR/ EXPERT	NUME	SEMNATURA	CERINȚA	REFERAT/EXPERTIZĂ NR./DATA
	<b>PROIECTANT GENERAL:</b> S.C. NEO STYLE S.R.L. - BOTOSANI, str. Unirii, nr. 11A, P, ap. 1, COD POȘTAL - 710221, J07 / 1369 / 1994, RO 6868873			Beneficiar: S.C. TADAS CONSTRUCT S.R.L. Botoșani
	<b>PROIECTANT DE ARHITECTURA:</b> S.C. AGORA S.R.L. - BOTOSANI, str. Unirii, nr. 11A, P, ap. 1, COD POȘTAL - 710221, J07 / 1035 / 1993, RO 4854391			Pr. nr.: 389 / 2021
SPECIFICATIE	NUME	SEMNATURA	SCARA:	Faza:
șef proiect	arh. Curteanu Mircea		f.s.	P.U.Z.
proiectat	c.arh. Munteanu Rodica		DATA	studiu de însorire
desenat	des. Poloboc Radu Mihail		05.2022	Planșa: nr. A8.1
				Titlu planșă: <b>STUDIUL DE ÎNSORIRE - solstițiu de iarnă - 21 decembrie pe latura de S-E, S-V</b>



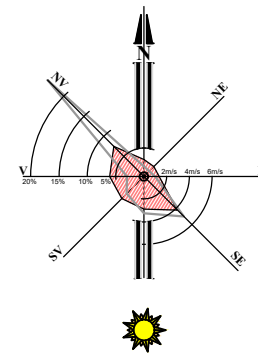

21 decembrie

**ORA  
12:00**

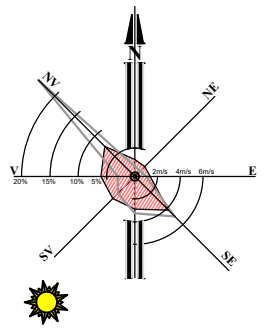
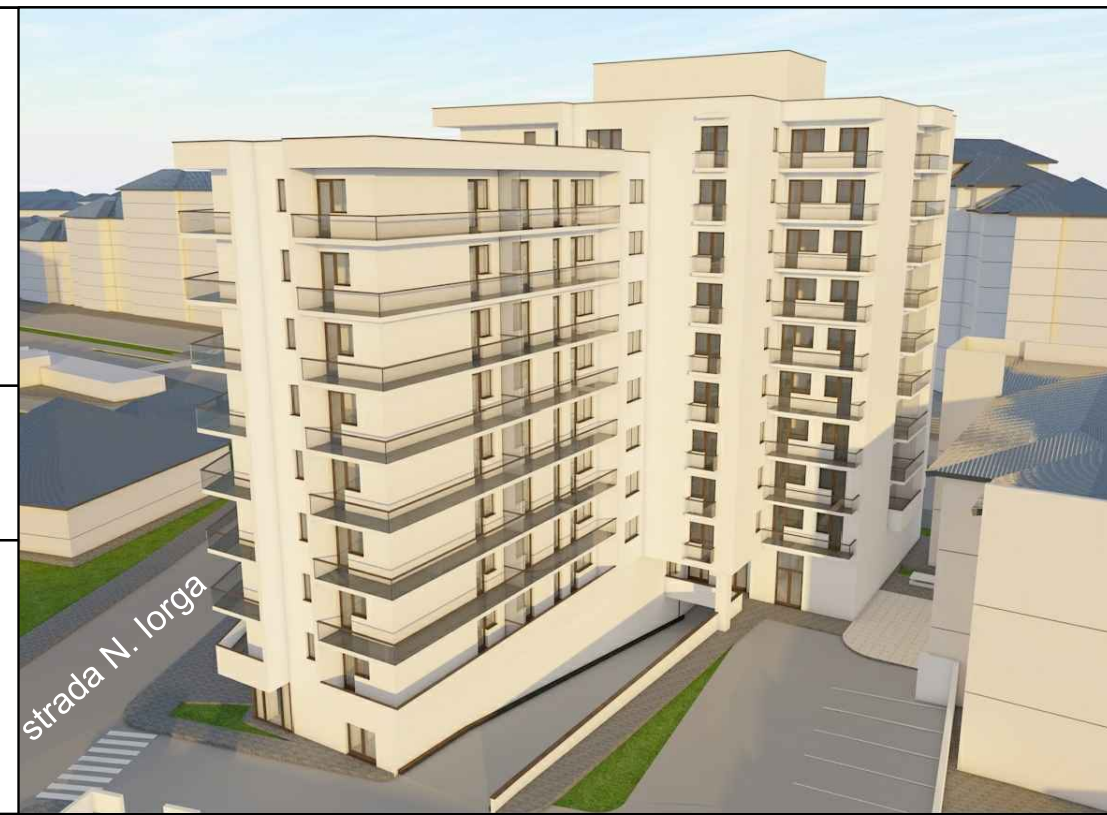

21 decembrie

**ORA  
14:00**

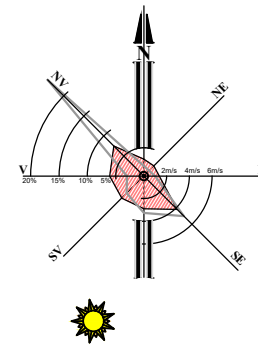
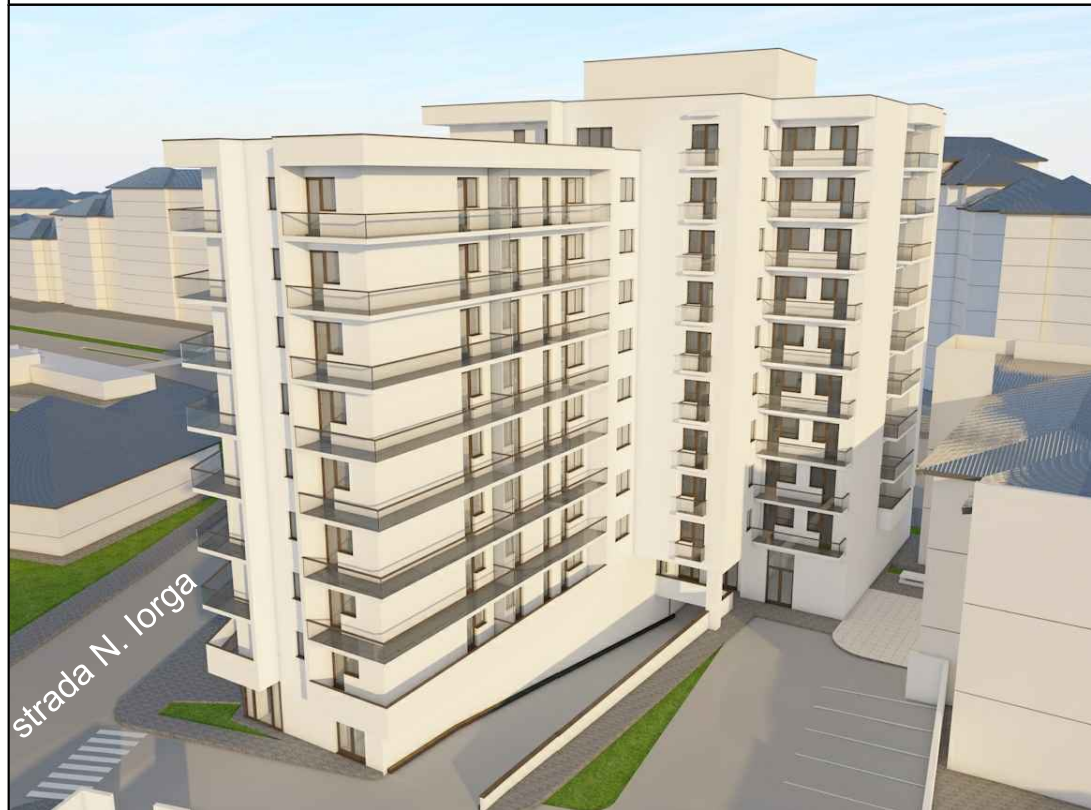

21 decembrie

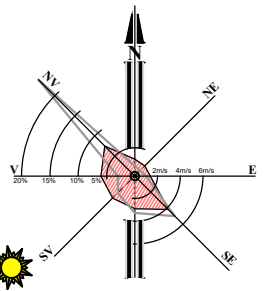

**ORA  
13:00**



21 decembrie

**ORA  
15:00**

- Însorirea pe laturile de S-E, S-V ale blocului propus este în intervalul 11:00 - 15:40.
- Clădirea existentă P+2E (Complexul Comercial Asia Shopping) din str. Calea Națională nu este afectată din punctul de vedere al însoririi de blocul propus.
- Se respectă Ordinului 119 / 2014 privind "Amplasarea clădirii destinate locuințelor asigură însorirea acestora pe o durată de minimum 1,½ ore la solstițiu de iarnă, a încăperilor de locuit din clădire și din locuințele învecinate" în corelare cu NP 057-02, Anexa 3.4 (D)1.1. din ORDINUL nr. 1383 din 24.09.2002 al Ministerului Lucrărilor Publice, Transporturilor și Locuinței, privind durata minimă de însorire de 2 ore pentru cel puțin una din încăperile de locuit, într-o zi de referință ( 21 feb. sau 21 oct.).

URBANIST COORDONATOR	arh. Botez Dan Octavian			
VERIFICATOR/EXPERT	NUME	SEMNATURA	CERINȚA	REFERAT/EXPERTIZĂ NR./DATA
	<b>PROIECTANT GENERAL:</b> S.C. NEO STYLE S.R.L. - BOTOSANI, str. Unirii, nr. 11A, P, ap. 1, COD POȘTAL - 710221, J07 / 1369 / 1994, RO 6868873			Beneficiar: S.C. TADAS CONSTRUCT S.R.L. Botoșani
	<b>PROIECTANT DE ARHITECTURA:</b> S.C. AGORA S.R.L. - BOTOSANI, str. Unirii, nr. 11A, P, ap. 1, COD POȘTAL - 710221, J07 / 1035 / 1993, RO 4854391			Pr. nr.: 389 / 2021
SPECIFICATIE	NUME	SEMNATURA	SCARA:	Faza:
șef proiect	arh. Curteanu Mircea		f.s.	P.U.Z.
proiectat	c.arh. Munteanu Rodica		DATA	studiu de însorire
desenat	des. Poloboc Radu Mihail		05.2022	Planșa: nr. A8.2
				Titlu planșă: <b>STUDIU DE ÎNSORIRE - solstițiu de iarnă - 21 decembrie pe latura de S-E, S-V</b>



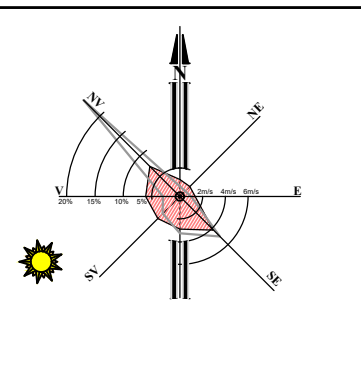

21 decembrie

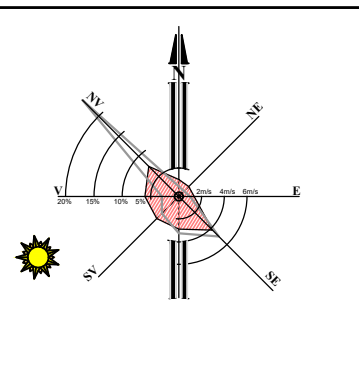

**ORA  
15:40**



21 decembrie

**ORA  
16:00**

- Însorirea pe laturile de S-E, S-V ale blocului propus este în intervalul 11:00 - 15:40.
- Clădirea existentă P+2E (Complexul Comercial Asia Shopping) din str. Calea Națională nu este afectată din punctul de vedere al însoririi de blocul propus.
- Se respectă Ordinului 119 / 2014 privind "Amplasarea clădirii destinate locuințelor asigură însorirea acestora pe o durată de minimum 1,½ ore la solstițiu de iarnă, a încăperilor de locuit din clădire și din locuințele învecinate" în corelare cu NP 057-02, Anexa 3.4 (D)1.1. din ORDINUL nr. 1383 din 24.09.2002 al Ministerului Lucrărilor Publice, Transporturilor și Locuinței, privind durata minimă de însorire de 2 ore pentru cel puțin una din încăperile de locuit, într-o zi de referință ( 21 feb. sau 21 oct.).

URBANIST COORDONATOR	arh. Botez Dan Octavian		DE	
VERIFICATOR/ EXPERT	NUME	SEMNATURA	CERINȚA	REFERAT/EXPERTIZĂ NR./DATA
	<b>PROIECTANT GENERAL:</b> S.C. NEO STYLE S.R.L. - BOTOSANI, str. Unirii, nr. 11A, P, ap. 1, COD POȘTAL - 710221, J07 / 1369 / 1994, RO 6868873			Beneficiar: S.C. TADAS CONSTRUCT S.R.L. Botoșani
	<b>PROIECTANT DE ARHITECTURA:</b> S.C. AGORA S.R.L. - BOTOSANI, str. Unirii, nr. 11A, P, ap. 1, COD POȘTAL - 710221, J07 / 1035 / 1993, RO 4854391			Beneficiar: S.C. TADAS CONSTRUCT S.R.L. Botoșani
SPECIFICATIE	NUME	SEMNATURA	SCARA:	Proiect: <b>CONSTRUIRE LOCUINȚE COLECTIVE 2S+P+10E (propus 2S+P+8E+9E retras) CU SPAȚII COMERCIALE LA PARTER, AMENAJARE PARCARE, AMENAJĂRI EXTERIOARE, RACORD UTILITĂȚI, ORGANIZARE DE ȘANTIER</b> - Str. Calea Națională, nr. 78, CAD/CF nr. 63247, Botoșani
șef proiect	arh. Curteanu Mircea		f.s.	
proiectat	c.arh. Munteanu Rodica		DATA	
desenat	des. Poloboc Radu Mihail		05.2022	
				Titlu planșă: <b>STUDIU DE ÎNSORIRE - solstițiul de iarnă - 21 decembrie pe latura de S-E, S-V</b>
				pr. nr: 394 / 2021
				Faza: P.U.Z. studiu de însorire
				Planșa: nr. A8.3



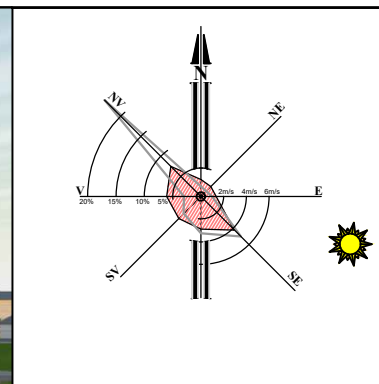

21 februarie

**ORA  
7:10**

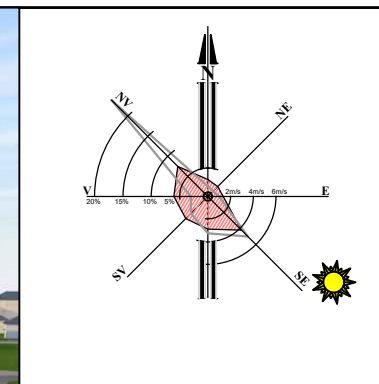

21 februarie

**ORA  
8:00**

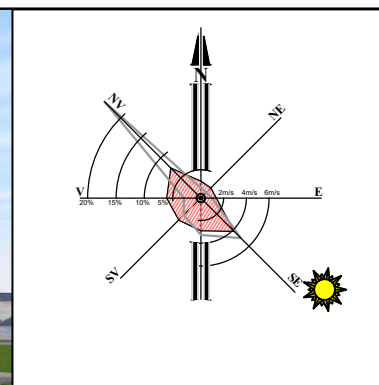

21 februarie

**ORA  
9:00**

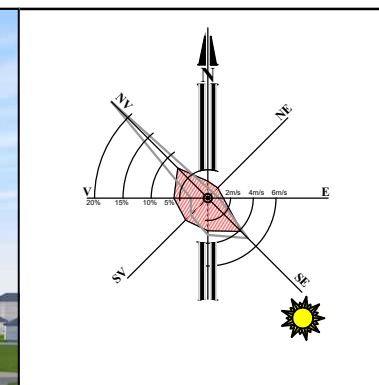



21 februarie

**ORA  
9:30**

- Însorire pe latura de N-E a blocului propus este în intervalul 7:10 - 9:30.

- Respectă NP 057-02, Anexa 3.4 (D)1.1. din ORDINUL nr. 1383 din 24.09.2002 al Ministerului Lucrărilor Publice, Transporturilor și Locuinței, privind durata minimă de însorire de 2 ore pentru cel puțin una din încăperile de locuit, într-o zi de referință ( 21 feb. sau 21 oct.).



URBANIST COORDONATOR	arh. Botez Dan Octavian			
VERIFICATOR/EXPERT	NUME	SEMNATURA	CERINȚA	REFERAT/EXPERTIZĂ NR./DATA
	<b>PROIECTANT GENERAL:</b> S.C. NEO STYLE S.R.L. - BOTOSANI, str. Unirii, nr. 11A, P, ap. 1, COD POȘTAL - 710221, J07 / 1369 / 1994, RO 6868873			Beneficiar: S.C. TADAS CONSTRUCT S.R.L. Botoșani
	<b>PROIECTANT DE ARHITECTURA:</b> S.C. AGORA S.R.L. - BOTOSANI, str. Unirii, nr. 11A, P, ap. 1, COD POȘTAL - 710221, J07 / 1035 / 1993, RO 4854391			Proiect: <b>CONSTRUIRE LOCUINȚE COLECTIVE 2S+P+10E (propus 2S+P+8E+9E retras) CU SPAȚII COMERCIALE LA PARTER, AMENAJARE PARCARE, AMENAJĂRI EXTERIOARE, RACORD UTILITĂȚI, ORGANIZARE DE ȘANTIER</b> - Str. Calea Națională, nr. 78, CAD/CF nr. 63247, Botoșani
SPECIFICATIE	NUME	SEMNATURA	SCARA:	
șef proiect	arh. Curteanu Mircea		f.s.	
proiectat	c.arh. Munteanu Rodica		DATA	
desenat	des. Poloboc Radu Mihail		05.2022	Titlu planșă: <b>STUDIU DE ÎNSORIRE - 21 februarie</b>
				pr. nr: 389 / 2021
				Faza: P.U.Z. studiu de însorire
				Planșa: nr. A8.4

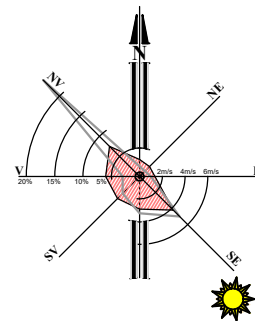



21 februarie

**ORA**  
**09:45**

URBANIST COORDONATOR	arh. Botez Dan Octavian				
VERIFICATOR/ EXPERT	NUME	SEMNATURA	CERINȚA	REFERAT/EXPERTIZĂ NR./DATA	
	<b>PROIECTANT GENERAL:</b> S.C. NEO STYLE S.R.L. - BOTOSANI, str. Unirii, nr. 11A, P, ap. 1, COD POȘTAL - 710221, J07 / 1369 / 1994, RO 6868873			Beneficiar: S.C. TADAS CONSTRUCT S.R.L. Botoșani	pr. nr: <b>389 / 2021</b>
	<b>PROIECTANT DE ARHITECTURA:</b> S.C. AGORA S.R.L. - BOTOSANI, str. Unirii, nr. 11A, P, ap. 1, COD POȘTAL - 710221, J07 / 1035 / 1993, RO 4854391			Proiect: <b>CONSTRUIRE LOCUINȚE COLECTIVE 2S+P+10E (propus 2S+P+8E+9E retras) CU SPAȚII COMERCIALE LA PARTER, AMENAJARE PARCARE, AMENAJĂRI EXTERIOARE, RACORD UTILITĂȚI, ORGANIZARE DE ȘANTIER</b> - Str. Calea Națională, nr. 78, CAD/CF nr. 63247, Botoșani	Faza: <b>P.U.Z.</b> studiu de însorire
SPECIFICATIE	NUME	SEMNATURA	SCARA:		
șef proiect	arh. Curteanu Mircea		f.s.		
proiectat	c.arh. Munteanu Rodica		DATA	Titlu planșă: <b>STUDIU DE ÎNSORIRE</b>	
desenat	des. Poloboc Radu Mihail		05.2022	<b>- 21 octombrie</b>	
				Planșa: nr. A8.5	

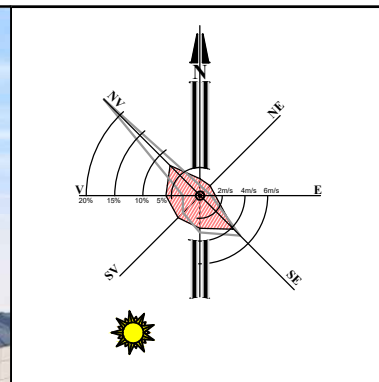

21 februarie

**ORA  
15:00**

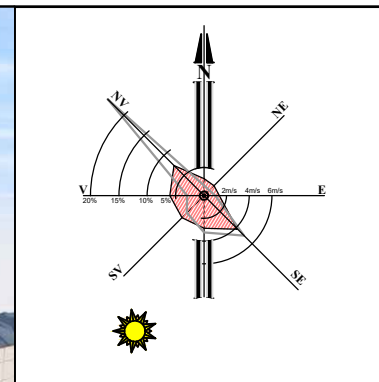

21 februarie

**ORA  
15:15**

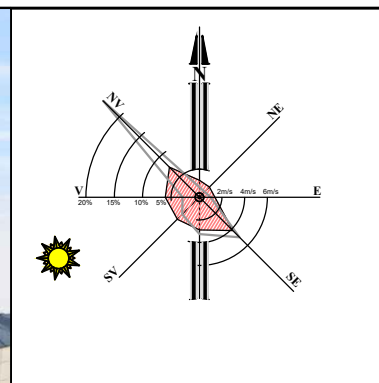

21 februarie

**ORA  
16:00**

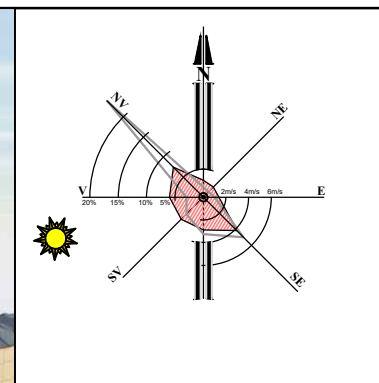



21 februarie

**ORA  
17:00**

- Însorirea pe latura de V, N-V a blocului propus este în intervalul 15:15 - 17:52.

- Se respectă NP 057-02, Anexa 3.4 (D)1.1. din ORDINUL nr. 1383 din 24.09.2002 al Ministerului Lucrărilor Publice, Transporturilor și Locuinței, privind durata minimă de însorire de 2 ore pentru cel puțin una din încăperile de locuit, într-o zi de referință ( 21 feb.).

URBANIST COORDONATOR	arh. Botez Dan Octavian			
VERIFICATOR/ EXPERT	NUME	SEMNATURA	CERINȚA	REFERAT/EXPERTIZĂ NR./DATA
	<b>PROIECTANT GENERAL:</b> S.C. NEO STYLE S.R.L. - BOTOSANI, str. Unirii, nr. 11A, P, ap. 1, COD POȘTAL - 710221, J07 / 1369 / 1994, RO 6868873			Beneficiar: S.C. TADAS CONSTRUCT S.R.L. Botoșani
	<b>PROIECTANT DE ARHITECTURA:</b> S.C. AGORA S.R.L. - BOTOSANI, str. Unirii, nr. 11A, P, ap. 1, COD POȘTAL - 710221, J07 / 1035 / 1993, RO 4854391			pr. nr.: 389 / 2021
SPECIFICATIE	NUME	SEMNATURA	SCARA:	Proiect: <b>CONSTRUIRE LOCUINȚE COLECTIVE 2S+P+10E (propus 2S+P+8E+9E retras) CU SPAȚII COMERCIALE LA PARTER, AMENAJARE PARCARE, AMENAJĂRI EXTERIOARE, RACORD UTILITĂȚI, ORGANIZARE DE ȘANTIER</b> - Str. Calea Națională, nr. 78, CAD/CF nr. 63247, Botoșani
șef proiect	arh. Curteanu Mircea		f.s.	
proiectat	c.arh. Munteanu Rodica		DATA	
desenat	des. Poloboc Radu Mihail		05.2022	Titlu planșă: <b>STUDIU DE ÎNSORIRE - 21 februarie</b>
				Faza: P.U.Z. studiu de însorire
				Planșa: nr. A8.6



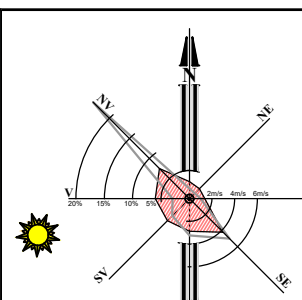

21 februarie

**ORA  
17:30**

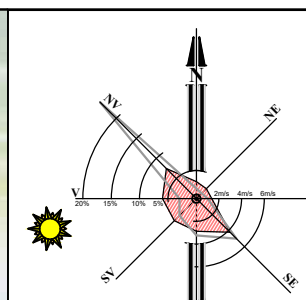



21 februarie

**ORA  
17:52**

- Însorirea pe latura de V, N-V a blocului propus este în intervalul 15:15 - 17:52.

- Se respectă NP 057-02, Anexa 3.4 (D)1.1. din ORDINUL nr. 1383 din 24.09.2002 al Ministerului Lucrărilor Publice, Transporturilor și Locuinței, privind durata minimă de însorire de 2 ore pentru cel puțin una din încăperile de locuit, într-o zi de referință ( 21 feb.).

URBANIST COORDONATOR	arh. Botez Dan Octavian			
VERIFICATOR/ EXPERT	NUME	SEMNATURA	CERINȚA	REFERAT/EXPERTIZĂ NR./DATA
	<b>PROIECTANT GENERAL:</b> S.C. NEO STYLE S.R.L. - BOTOSANI, str. Unirii, nr. 11A, P, ap. 1, COD POȘTAL - 710221, J07 / 1369 / 1994, RO 6868873			Beneficiar: S.C. TADAS CONSTRUCT S.R.L. Botoșani
	<b>PROIECTANT DE ARHITECTURA:</b> S.C. AGORA S.R.L. - BOTOSANI, str. Unirii, nr. 11A, P, ap. 1, COD POȘTAL - 710221, J07 / 1035 / 1993, RO 4854391			Proiect: <b>CONSTRUIRE LOCUINȚE COLECTIVE 2S+P+10E (propus 2S+P+8E+9E retras) CU SPAȚII COMERCIALE LA PARTER, AMENAJARE PARCARE, AMENAJĂRI EXTERIOARE, RACORD UTILITĂȚI, ORGANIZARE DE ȘANTIER</b> - Str. Calea Națională, nr. 78, CAD/CF nr. 63247, Botoșani
SPECIFICATIE	NUME	SEMNATURA	SCARA:	
șef proiect	arh. Curteanu Mircea		f.s.	
proiectat	c.arh. Munteanu Rodica		DATA	
desenat	des. Poloboc Radu Mihail		05.2022	Titlu planșă: <b>STUDIU DE ÎNSORIRE - 21 octombrie</b>
				pr. nr.: 389 / 2021
				Faza: P.U.Z. studiu de însorire
				Planșa: nr. A8.7