

- LEGENDA**
- Hidrant
 - Cisnă
 - Cămin scurgere
 - Panou electric
 - Pom
 - Cămin telefonie
 - Stâlp electricitate
 - Cămin canalizare
 - Cuție gaz
 - Fântână
 - Limita proprietate
 - Construcții

- Clădiri monumente istorice aflate pe amplasament și-au în cadrul zonei de protecție
- 1) - CASA CIULEI S+P+1E (azi Laboratorul de Medicină Legală)
 - atestare - SECOL XIX, cod. BT-II-m-B-01893, Str. Nicolae Iorga nr. 3.
 - situată în zona de protecție a imobilului studiat.
- PARCAJE NECESARE - 89 locuri:
 - Nr. ap. propuse = 85 / 85 locuri parcare
 - Sc comert = 773,00mp / 4 spații / 4 locuri parcare din care 1 loc ptr. dizabilități
- PARCĂRI ASIGURATE - 89 locuri din care:
 - 16 locuri pe parcela CAD 63247, din care 1 loc ptr. dizabilități
 - 73 locuri în subsol din care 1 loc ptr. dizabilități
- parcare ptr. dizabilități - 3,50m x 5,00m
- parcare pe teren - 2,475m x 5,00m
- parcare în subsol - 2,50m x 5,00m

P.U.Z. PLAN URBANISTIC ZONAL

"CONSTRUIRE LOCUINȚE COLECTIVE 2S+P+10E (propus 2S+P+8E+9E retras) CU SPAȚII COMERCIALE LA PARTER, AMENAJARE PARCARE, AMENAJĂRI EXTERIOARE, RACORD UTILITĂȚI, ORG. DE ȘANTIER" Str. CALEA NAȚIONALĂ, nr. 78, (CAD /CF 63247) Botoșani

BENEFICIAR : UAT Municipiul Botoșani
INITIATOR : S.C. TADAS CONSTRUCT S.R.L. Botoșani
AMPLASAMENT : Str. Calea Națională, nr. 78, Botoșani, UTR nr. 14 - Llu1
PROIECTANT GENERAL : S.C. NEO STYLE S.R.L. Botoșani
PROIECTANT DE SPECIALITATE : S.C. AGORA S.R.L. Botoșani

REGLEMENTĂRI URBANISTICE

Zona de reglementare :
 - parcelă constructibilă - S = 2.080,00 mp; C.F. /CAD nr. 63247

- LEGENDA**
- LIMITE STUDIATE
 - LIMITA ZONEI STUDIATE
 - LIMITA TEREN PROPRIETATE CARE FACE OBIECTUL P.U.Z.

"ZONA PROPUȘA PENTRU REGLEMENTARE PRIN PUZ ESTE COMPUSĂ DIN PARCELA Parcela Nr. CAD. I.C.F. 63247, cu suprafața de 2080,00 mp - cu funcțiunea dominantă LMu2.

- REGLEMENTĂRI SPECIFICE PROPUȘE**
- ALINIAMENT
 - LINIE ALINIERE
 - LIMITA ZONEI DE PROTECȚIE MONUMENTE ISTORICE
 - Clădire monument istoric ce crează zonă de protecție față de imobilul studiat.

- LOCUIRE ȘI FUNCȚIUNI COMPLEMENTARE**
- CIRCULAȚII AUTO, PARCAJE
 - ALEI, TROTUARE ȘI PLATFORME PIETONALE
 - ZONE VERZI ȘI PLANTATE - 6 copaci ornamentali
 - CONSTRUCȚII EXISTENTE
 - CONSTRUCȚIE PROPUȘĂ
 - LINIE ETAJ 9 retras - PROPUS
 - LINIE SUBSOL - PROPUS
 - SUPRAFAȚĂ EDIFICABIL - S = 1.202,00mp
 - PLATFORMĂ COLECTARE GUNOI MENAJER - S = 25,00mp
 - LOC DE JOACĂ PENTRU COPII - S = 45,00mp
 - SUPRALĂRGIRE STRADĂ - S = 74,50mp
 - REAMENAJARE TROTUAR - S = 33,00mp
 - ACCES AUTO
 - ACCES LA CLĂDIRI
 - CALCANE

- TIP DE ACOPERȘ**
- ȘARPANTĂ
 - TERASĂ

BILANȚ TERITORIAL PROPUȘ LA PARCELA CAD 63247 - Llu2

	mp	%
Imobil CAD 63247	2080,00 mp	100 %
Edificabil propus	1.202,00 mp	57,79 %
Construcții existente - menținute	0,00 mp	0,00 %
Construcții propuse	832,00 mp	40,00 %
Spații verzi + Loc de joacă pentru copii	275,00 mp	13,22 %
Circulații auto, parcaje, rampă auto, platformă gunoi	715,50 mp	34,40 %
Circulații pietonale, terase, trotuare	224,50 mp	10,79 %
Amenajare trotuar pe domeniul investitorului, circulații publice	33,00 mp	1,59 %

Indici urbanistici:

	propuși
POT (procent de ocupare a terenului)	max. 40,00 % Sc = 832,00mp
CUT (coeficient de utilizare a terenului)	max. 3,84 (3,20 x 1,20) Scd = 7.987,00 mp
REGIM DE ÎNĂLȚIME (H maxim la atic) de la cota teren sistematizat	2S+P+8E (9E retras) H max. - 28,10m (la P+8E) ; 30,70m (la P+9E retras) ; 32,50m (la CASA SCĂRII), 27,10m (la placă et. 9)

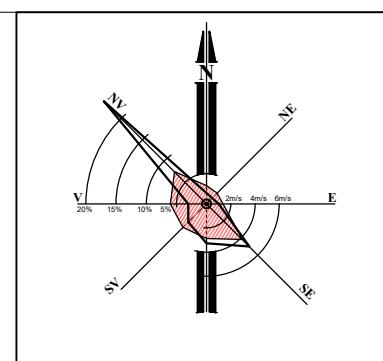
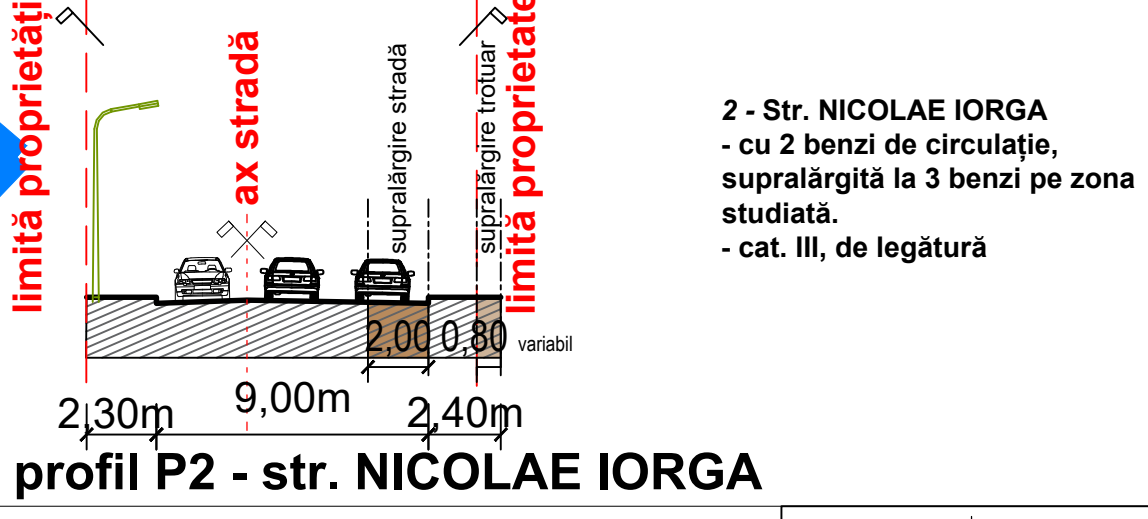
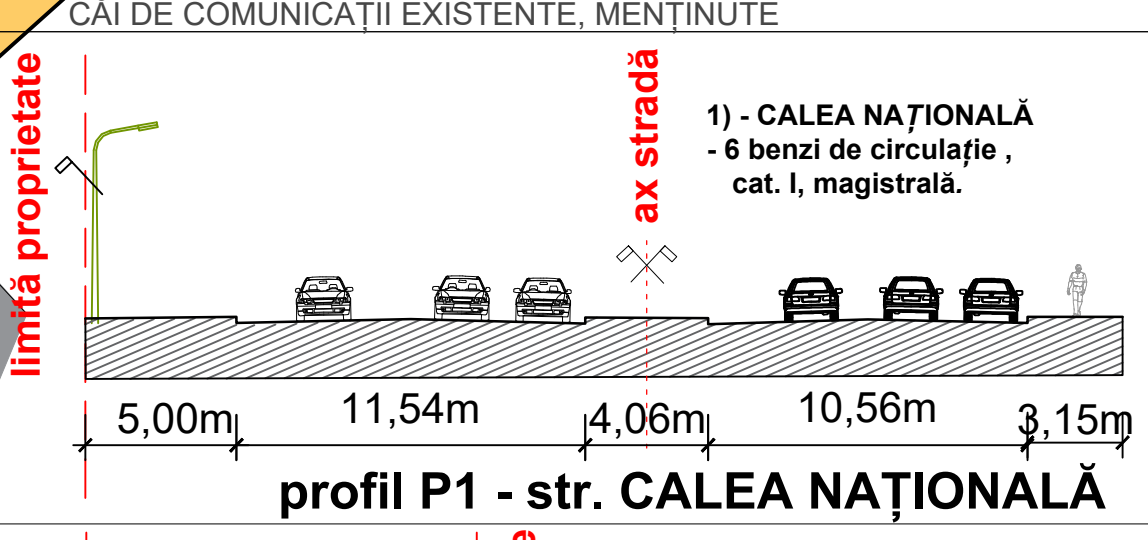

URBANIST COORDONATOR	arh. Botez Dan Octavian	SEMNAȚURA	CERINȚĂ	REFERAT/EXPERTIZĂ NR./DATA
PROIECTANT GENERAL:	S.C. NEO STYLE S.R.L. - BOTOȘANI, str. Unirii, nr. 11A, P. ap. 1, COD POȘTAL - 710221, 071136911994, RO 4854391			Beneficiar: S.C. TADAS CONSTRUCT S.R.L. Botoșani
PROIECTANT DE ARHITECTURĂ:	S.C. AGORA S.R.L. - BOTOȘANI, str. Unirii, nr. 11A, P. ap. 1, COD POȘTAL - 710221, 071136911993, RO 4854391			Proiect: CONSTRUIRE LOCUINȚE COLECTIVE 2S+P+10E (propus 2S+P+8E+9E retras) CU SPAȚII COMERCIALE LA PARTER, AMENAJARE PARCARE, AMENAJĂRI EXTERIOARE, RACORD UTILITĂȚI, ORGANIZARE DE ȘANTIER - Str. Calea Națională, nr. 78, CAD/CF nr. 63247, Botoșani
ȘEF PROIECT	arh. Mircea Curteanu			Faza: P.U.Z. studiu de oportunitate
PROIECTAT	C.arh. Rodica Munteanu Iacob			Planșă: nr. U04
DESENAT	Des. Radu Mihail Poloboc			